

Image may differ from product. See technical specification for details.

SNL 205

분할 플러머(필로우) 블록 하우징, SNL 2, 3, 5 및 6 시리즈

SNL 플러머(필로우) 블록 하우징은 시장에서 가장 인기 있는 SKF 베어링 하우징으로, 설계, 품질 및 경제성 측면에서 최고의 선택이 되도록 개발되었습니다. 이를 통해 내장된 베어링은 유지 관리 필요성을 줄이면서 최대 사용 수명을 달성할 수 있습니다. 다양한 하우징 변형 및 싿 설 계가 가능하므로 맞춤형 하우징을 사용할 필요가 거의 없으며 비용 효율적인 베어링 배열이 가능합니다.

- 설치가 용이함, 비용 효율적인 베어링 배열, 유지 관리 필요 감소, 윤활유 누출 최소화

개요

치수

| | |
|-----------------|--------|
| 베어링 시트의 직경 | 52 mm |
| 베어링 시트의 너비 | 25 mm |
| 중심 높이(필로우 블록) | 40 mm |
| 볼트 구멍 사이의 중심 거리 | 130 mm |
| 부착 볼트 직경 | 12 mm |

속성

| | |
|---------------|------------|
| 하우징 유형 | 플러머/필로우 블록 |
| 하우징 구성 | 투피스 |
| 장착 배열 | 관통 축/축 엔드 |
| 패스너 볼트 구멍 개수 | 2 |
| 하우징 소재 | 주철 |
| 베어링 하우징 씰 유형 | 없음 |
| 하우징 윤활 기능/가능성 | 그리스 |

물류

| | |
|-----------|-------------|
| 제품 순 중량 | 1.39 kg |
| eClass 코드 | 23-05-17-01 |
| UNSPSC 코드 | 31171519 |

기술 사양

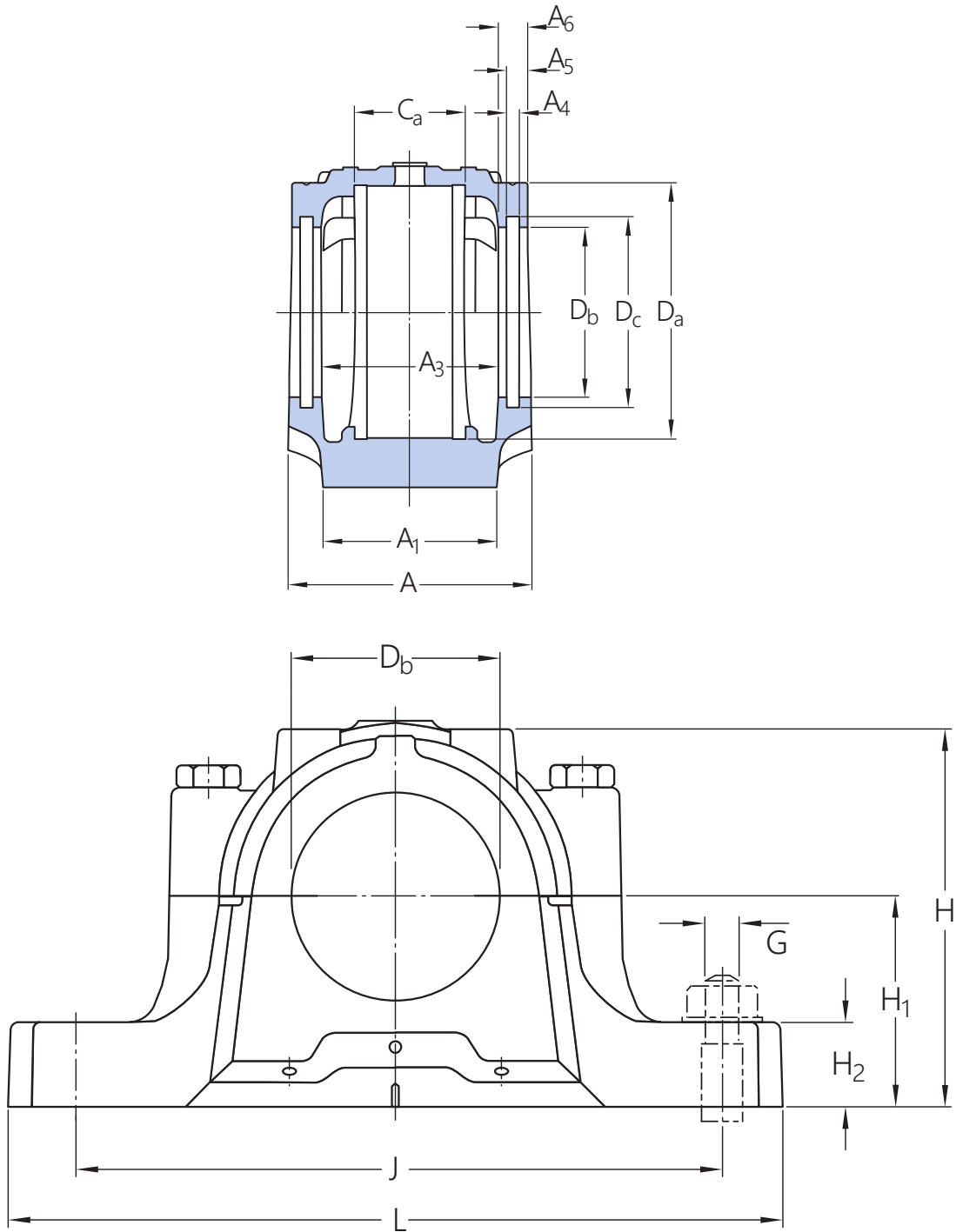

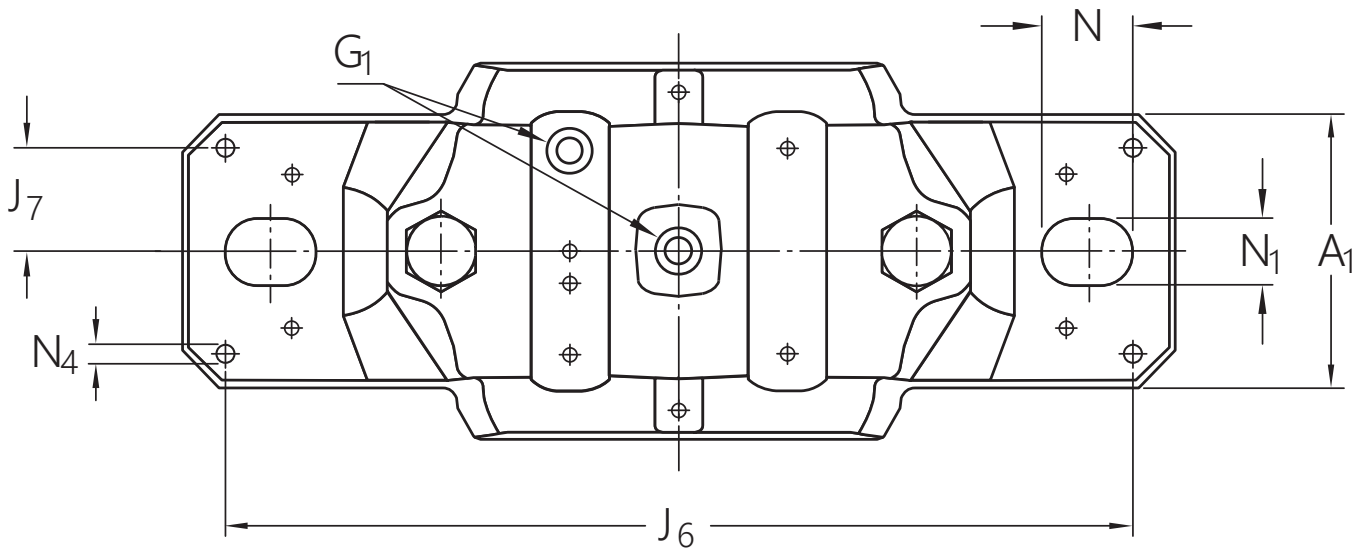

치수

베어링 시트

| | | |
|-------|-------|-----------------|
| D_a | 52 mm | 베어링 시트의 직경 |
| | G7 | 베어링 시트 직경 공차 등급 |
| C_a | 25 mm | 베어링 시트의 너비 |
| H_1 | 40 mm | 베어링 시트의 중앙 높이 |

외경

| | | |
|-------|-------------|--------------|
| D_b | 36.5 mm | 보어 직경 |
| A | 67 mm | 전체 너비 |
| A_1 | 46 mm | 푯 너비 |
| G_1 | 1/8-27 NPSF | 재윤활 구멍 나사산 |
| H | 74 mm | 전체 높이 |
| H_2 | 19 mm | 푯 높이 |
| L | 165 mm | 전체 길이 |
| J | 130 mm | 부착 볼트 사이의 거리 |
| N | 20 mm | 부착 볼트 구멍의 길이 |
| N_1 | 15 mm | 부착 볼트 구멍의 너비 |

실 홈

| | | |
|----------------|---------|---------------|
| A ₃ | 44 mm | 씰 홈 사이의 내부 너비 |
| A ₄ | 5 mm | 씰 홈 너비 |
| A ₅ | 7.5 mm | 씰 홈 후면까지의 거리 |
| A ₆ | 10 mm | 보어 직경에서의 너비 |
| D _c | 44.5 mm | 씰 홈 직경 |

다월 핀

| | | |
|----------------|-----------|---------------|
| J ₆ | 152 mm | 다월 핀 사이의 거리 |
| J ₇ | 16 mm | 다월 핀의 축방향 오프셋 |
| N ₄ | max. 5 mm | 다월 핀 직경 |

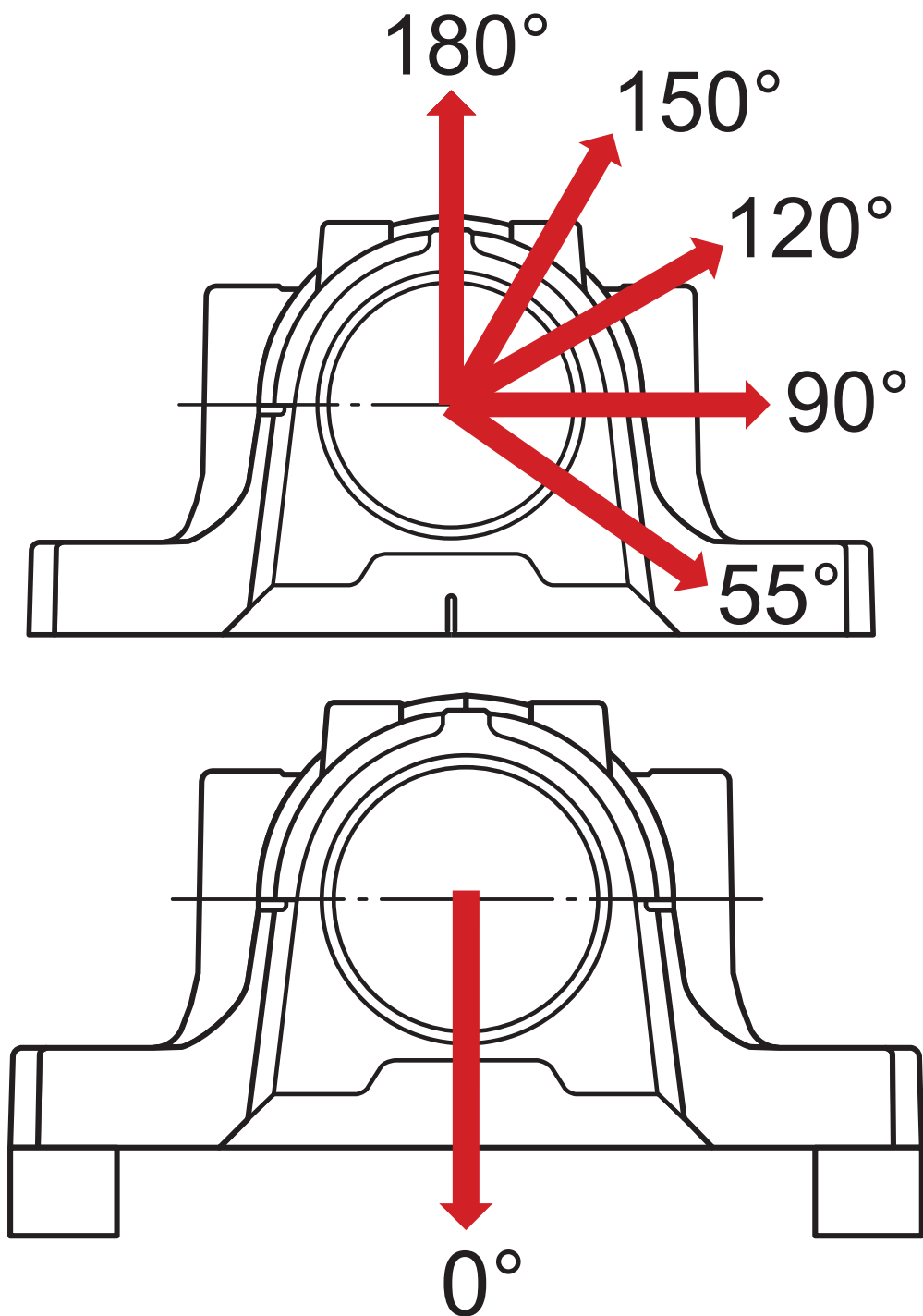

계산 데이터

절단 하중

| | | |
|-----------------|--------|---|
| P_{0° | 100 kN | Breaking load at 0° load angle (if the housing is not supported over its entire base) |
| P_{55° | 155 kN | 55° 하중 각도에서 절단 하중 |
| P_{90° | 95 kN | 90° 하중 각도에서 절단 하중 |
| P_{120° | 70 kN | 120° 하중 각도에서 절단 하중 |
| P_{150° | 60 kN | 150° 하중 각도에서 절단 하중 |
| P_{180° | 80 kN | 180° 하중 각도에서 절단 하중 |
| P_a | 52 kN | 절단 하중, 축방향 |

캡 볼트 항복점

| | | |
|-----------------|--------|---------------------------|
| Q_{120° | 150 kN | 120° 하중 각도에서 항복점에 도달하는 하중 |
| Q_{150° | 85 kN | 150° 하중 각도에서 항복점에 도달하는 하중 |
| Q_{180° | 75 kN | 180° 하중 각도에서 항복점에 도달하는 하중 |

재료

| | |
|--------|-----------------------------------|
| 하우징 재료 | 주철 |
| 부식 방지 | 페인트 - ISO 12944-2 준수, 부식성 카테고리 C2 |

장착 정보

| | | |
|--------------------------|---|--------|
| 부착 볼트의 권장 직경 | G | 12 mm |
| 부착 볼트에 대한 권장 조임 토크 | | 80 N·m |
| 캡 볼트의 크기 | | M10×45 |
| 캡 볼트에 대한 조임 토크 | | 50 N·m |
| Initial grease fill, 20% | | 15 g |
| 최초 그리스 주입, 40% | | 25 g |

포함된 제품

| | |
|--------|---------------|
| 그리스 피팅 | AH 1/8-27 PTF |
|--------|---------------|

이용약관