



Image may differ from product. See technical specification for details.

NJG 2309 VH

단열 풀 컴플리먼트 원통형 롤러 베어링, NJF 설계

Single row full complement cylindrical roller bearings are designed to accommodate very high radial loads in combination with moderate speeds. The bearings incorporate a maximum number of rollers as they are not equipped with a cage. Having two integral flanges on the outer ring and one on the inner ring, NJG design bearings can accommodate axial displacement in one direction. A self-retaining roller complement enables the bearing components to be separated, which facilitates mounting and enables the bearing components to be interchanged.

- 매우 높은 경방향 하중 수용 능력, 높은 경방향 강성, 긴 사용 수명, 한 방향에서 샤프트의 축방향 위치 지정, 분리가능한 설계

개요

치수

보어 직경	45 mm
외경	100 mm
너비	36 mm

성능

기본 동적 하중 등급	172 kN
기본 정적 하중 등급	196 kN
기준 속도	2 800 r/min
제한 회전수	3 400 r/min

속성

베어링 부품	베어링 전체
축방향 변위 역량	한 방향으로
열 개수	1
로케이팅 기능, 베어링 외륜	없음
보어 유형	원통형
케이지	없음
설계	분리가능한
플랜지 개수, 외부 링	2
플랜지 개수, 내부 링	1
루스 플랜지	없음
경방향 내부틈새	CN
공차 클래스	일반
코팅	없음
씰링	없음
윤활유	없음
재윤활 기능	없음
Indicative carbon footprint for new product	5.1 kg CO ₂ e

물류

제품 순 중량	1.43 kg
eClass 코드	23-05-09-01
UNSPSC 코드	31171505

기술 사양

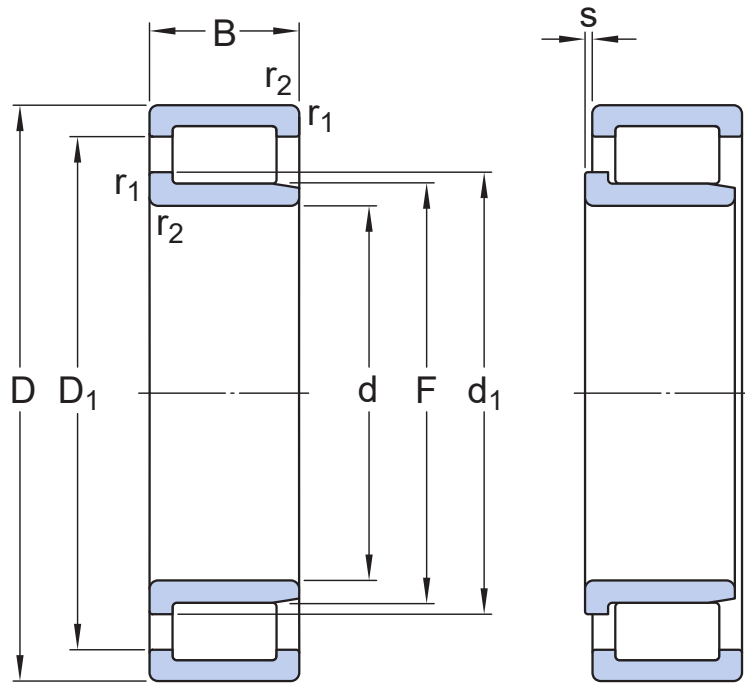

치수

d	45 mm	보어 직경
D	100 mm	외경
B	36 mm	너비
d ₁	≈ 62.5 mm	솔더 직경 내륜
D ₁	≈ 80.1 mm	솔더 직경 외륜
F	56.14 mm	퀘도륜 직경 내륜
s	max. 2.4 mm	다른 베어링 링을 기준으로, 한 베어링 링의 정상 위치에서 허용 가능한 축방향 변위
r _{1,2}	min. 1.5 mm	참퍼 치수

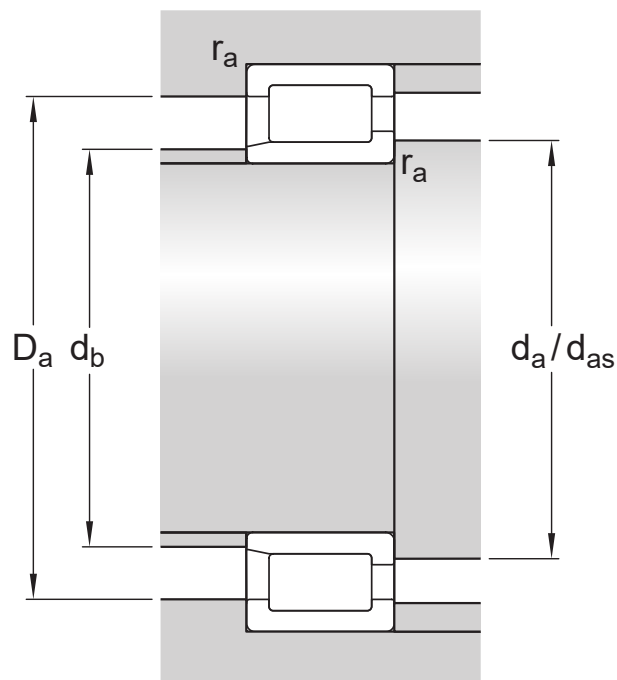

접합부 치수

d_a	min. 54 mm	교대 직경 축
d_{as}	59.3 mm	교대 직경 축
d_b	max. 54 mm	교대 직경 축
D_a	max. 91 mm	교대 직경 하우징
r_a	max. 1.5 mm	필렛 반경

계산 데이터

기본 동적 하중 등급	C	172 kN
기본 정적 하중 등급	C_0	196 kN
피로하중 한계	P_u	25.5 kN
기준 속도		2 800 r/min
제한 회전수		3 400 r/min
계산 요소	k_r	0.35
값 제한	e	0.3
계산 요소	Y	0.4

공차 및 틈새

일반 베어링 사양

- 공차: 일반급
- 경방향 내부 틈새: 표

베어링 인터페이스

- 표준 조건에서 시트 공차
- 공차와 그에 따른 끼워맞춤

이용약관