



Image may differ from product. See technical specification for details.

## FY 2.15/16 UTF

Square flanged ball bearing unit with set screw locking, cast iron housing, ISO

이 사각형 플랜지 볼 베어링은 ISO 규격을 준수합니다. 연장된 내부 링과 세트 스크류 잠금장치가 있는 인서트 베어링으로 구성되어 있으며 회전 방향이 일정하거나 교대로 회전하는 용도에 적합합니다. 베어링은 기계 벽이나 프레임에 볼트로 고정할 수 있는 주철 하우징에 장착됩니다. 볼 베어링 유닛은 초기 비조심을 어느 정도 수용할 수 있지만 일반적으로 축 방향 변위는 허용하지 않습니다.

- 높은 수준의 오염 방지, 높은 온도와 속도에 맞게 설계됨, 상대적으로 무거운 하중 수용, 비용 효율적

# 개요

## 치수

부착 볼트 직경	19.05 mm
축 직경	74.613 mm
하우징 전체 너비	65 mm
총 너비	87.58 mm
볼트 구멍 사이의 중심 거리	152.5 mm
총 베어링 너비	73.3 mm

## 성능

기본 동적 하중 등급	66.3 kN
기본 정적 하중 등급	49 kN
제한 회전수	2 600 r/min
메모	샤프트 공차 h6로 한계 속도

## 속성

하우징 유형	플랜지
플랜지 하우징 유형	정사각
패스너 볼트 구멍 개수	4
체결 볼트 구멍 유형	플레인
고정 기능, 내륜	세트 나사
보어 유형	원통형
고무 시팅 링	없음
하우징 소재	주철
소재, 베어링	베어링강
코팅	없음
씰링, 베어링	양쪽 측면의 씰과 플링거
씰링 유형	접촉, 표준
씰링, 유닛	옵션 엔드 커버
윤활유	그리스
재윤활 구멍	포함
그리스 피팅	포함

## 물류

제품 순 중량	6.34 kg
eClass 코드	23-05-08-02
UNSPSC 코드	31171536

## 기술 사양

표준 준수	경계 치수 편차가 있는 ISO
특수 목적	소재 처리 용도
하우징 소재	주철
씰링, 베어링	양쪽 측면의 씰과 플링거
씰링 유형, 베어링	접촉, 표준
씰링, 유닛	옵션 엔드 커버
코팅	없음

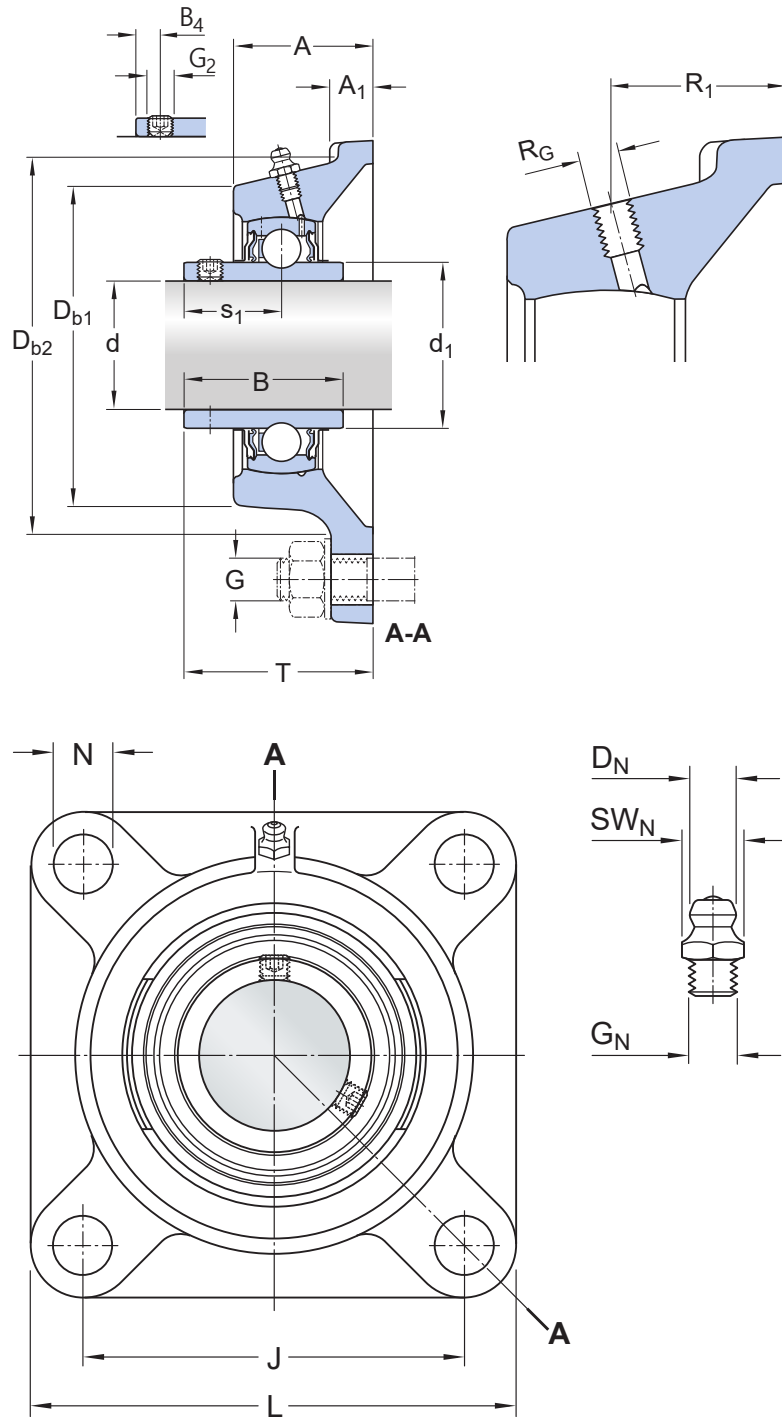

치수

d	74.613 mm	보어 직경
d <sub>1</sub>	≈ 92.05 mm	내륜 외부 직경
A	65 mm	하우징 너비
A <sub>1</sub>	19 mm	플랜지 너비
B	73.3 mm	내륜 너비
B <sub>1</sub>	73.3 mm	전체 베어링 너비
B <sub>4</sub>	12 mm	고정 장치 측면에서 나사산 중앙까지의 거리
D <sub>b1</sub>	155 mm	상단 외부 직경
D <sub>b2</sub>	162 mm	베이스 외부 직경
J	152.5 mm	볼트 구멍 사이의 중심 거리
L	197 mm	전체 길이
N	22 mm	부착 볼트 구멍의 직경
s <sub>1</sub>	46.3 mm	고정 장치 측면에서 퀘도륜 중앙까지의 거리
T	87.58 mm	전체 너비

## 나사산 구멍

R <sub>G</sub>	1/8-27 NPT	그리스 피팅에 대한 하우징 나사산
R <sub>1</sub>	41 mm	하우징 나사산의 축방향 위치

## 그리스 피팅

D <sub>N</sub>	6.579 mm	그리스 피팅의 헤드 구형 직경
SW <sub>N</sub>	11.113 mm	그리스 피팅에 대한 육각 키 크기
G <sub>N</sub>	1/8-27 NPT	그리스 피팅의 나사산

## 계산 데이터

기본 동적 하중 등급	C	66.3 kN
기본 정적 하중 등급	C <sub>0</sub>	49 kN
피로하중 한계	P <sub>u</sub>	2.04 kN
제한 회전수		2 600 r/min
		샤프트 공차 h6로 한계 속도

## 장착 정보

세트 나사	G <sub>2</sub>	7/16-20 UNF
세트 나사용 육각 키 크기		5.556 mm
세트 나사에 대한 권장 조임 토크		28.5 N·m
부착 볼트에 대한 권장 직경, mm	G	20 mm

## 공차 및 틈새

---

The values depend on the included bearing:

- Bore diameter tolerance → [table 1](#)
- Radial internal clearance → [table 2](#)
- Recommended fit → [table 3](#)
- Shaft tolerance → [table 4](#)

## 호환 제품

### 구성품

---

세트 스크류 잠금 장치와 폭이 넓은 내륜이 있는 인서트 베어링

[YAR 215-215-2F](#)

이용약관