



Image may differ from product. See technical specification for details.

## 6007-2RS1TN9/HC5C3WT

### Hybrid ceramic deep groove ball bearing with seals on both sides

Hybrid ceramic single row deep groove ball bearings with seals on both sides have rings made of bearing steel and rolling elements made of bearing grade silicon nitride, which make the bearings electrically insulating. The integral sealing can significantly prolong bearing service life because it keeps lubricant in the bearings and contaminants out. The ceramic rolling elements not only provide protection from electric current damage but also, when compared to same-sized bearings with steel rolling elements, provide enhanced bearing performance, extended bearing service life, higher speed capability, high wear-resistance, high bearing stiffness, reduced risk of smearing and false brinelling, and less sensitivity to temperature gradients, making them suitable for use in difficult conditions and contaminated environments.

- 전류 손상으로부터 보호, 일체형 씰링으로 베어링 수명 연장, 어려운 조건 및 오염된 환경에서 사용하기에 특히 적합, 단열 깊은 홈 볼 베어링의 일반적인 장점

## 개요

### 치수

보어 직경	35 mm
외경	62 mm
너비	14 mm

### 성능

기본 동적 하중 등급	15.9 kN
기본 정적 하중 등급	10.2 kN
제한 회전수	7 000 r/min

### 속성

필링 슬롯	없음
열 개수	1
로케이팅 기능, 베어링 외륜	없음
보어 유형	원통형
케이지	비금속
일치된 배열	아니오
경방향 내부틈새	C3
소재, 베어링	하이브리드
코팅	없음
씰링	양쪽 측면에 씰
씰링 유형	접촉형
윤활유	그리스
재윤활 기능	없음
Indicative carbon footprint for new product	0.49 kg CO <sub>2</sub> e

### 물류

제품 순 중량	0.136 kg
eClass 코드	23-05-08-01
UNSPSC 코드	31171504

## 기술 사양

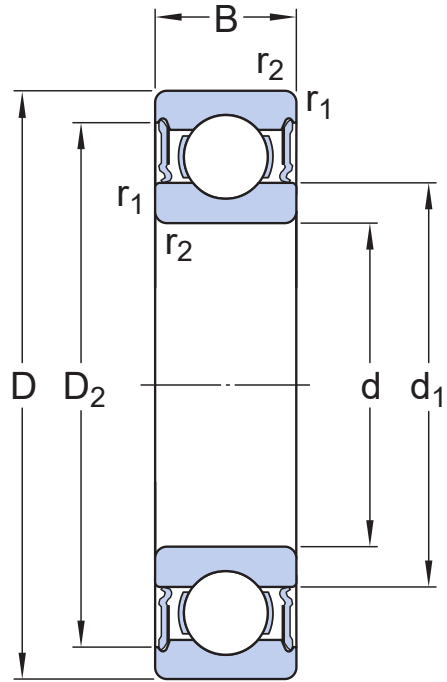

## 치수

$d$	35 mm	보어 직경
$D$	62 mm	외경
$B$	14 mm	너비
$d_1$	$\approx 43.75$ mm	솔더 직경 내륜
$D_2$	55.61 mm	리세스 직경 외륜 솔더
$r_{1,2}$	min. 1 mm	참퍼 치수

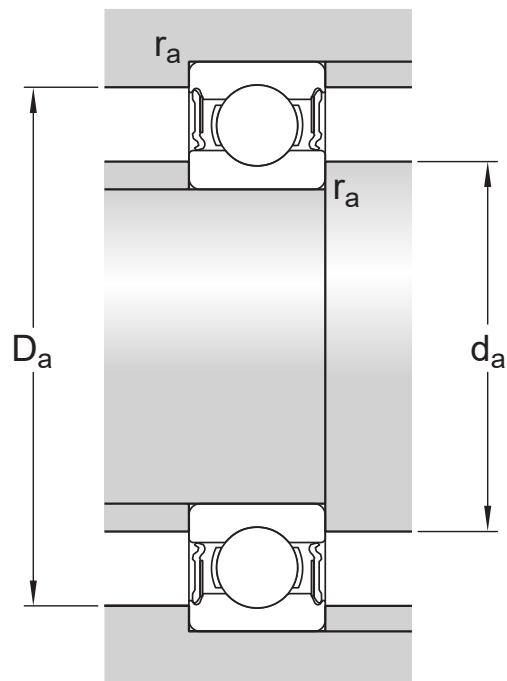

## 접합부 치수

$d_a$	min. 39.6 mm	교대 직경 축
$d_a$	max. 43.7 mm	교대 직경 축
$D_a$	max. 57.4 mm	교대 직경 하우징
$r_a$	max. 0.3 mm	필렛 반경

## 계산 데이터

기본 동적 하중 등급	C	15.9 kN
기본 정적 하중 등급	$C_0$	10.2 kN
피로하중 한계	$P_u$	0.32 kN
제한 회전수		7 000 r/min
계산 요소	$k_r$	0.03
계산 요소	$f_0$	14.8

## 공차 및 틈새

### 일반 베어링 사양

- 공차: 정상(메트릭), P6, P5, 정상(인치)
- 경방향 내부 틈새: C2~C5 등급

## 베어링 인터페이스

- 표준 조건에서 시트 공차
- 공차와 그에 따른 끼워맞춤

이용약관