



Image may differ from product. See technical specification for details.

N 213 ECP

단열 원통형 롤러 베어링, N 설계

단열 원통형 롤러 베어링은 높은 속도와 함께 높은 경방향 하중을 수용하도록 설계되었습니다. 내륜에 두 개의 통합형 플랜지가 있고 외륜에는 플랜지가 없는 N 설계 베어링은 양방향으로의 축 방향 변위를 수용할 수 있습니다. 분리 가능한 설계가 중요한 특징으로 이로 인해 설치를 용이하게 하고 베어링 구성 요소를 교환할 수 있습니다.

- 높은 경방향 하중 수용 능력, 낮은 마찰, 긴 사용 수명, 양방향에서 축방향 변위 수용, 분리 가능한 설계

개요

치수

| | |
|-------|--------|
| 보어 직경 | 65 mm |
| 외경 | 120 mm |
| 너비 | 23 mm |

성능

| | |
|-------------|--------------|
| 기본 동적 하중 등급 | 122 kN |
| 기본 정적 하중 등급 | 118 kN |
| 기준 속도 | 6 300 r/min |
| 제한 회전수 | 6 700 r/min |
| SKF 성능 클래스 | SKF Explorer |

속성

| | |
|---|--------------------------|
| 베어링 부품 | 베어링 전체 |
| 축방향 변위 역량 | 양방향에서 |
| 열 개수 | 1 |
| 로케이팅 기능, 베어링 외륜 | 없음 |
| 보어 유형 | 원통형 |
| 케이지 | 비금속 |
| 플랜지 개수, 외부 링 | 0 |
| 플랜지 개수, 내부 링 | 2 |
| 루스 플랜지 | 없음 |
| 경방향 내부틈새 | CN |
| 공차 클래스 | 일반 |
| 코팅 | 없음 |
| 씰링 | 없음 |
| 윤활유 | 없음 |
| 재윤활 기능 | 없음 |
| Indicative carbon footprint for new product | 3.7 kg CO ₂ e |

물류

| | |
|-----------|-------------|
| 제품 순 중량 | 1.03 kg |
| eClass 코드 | 23-05-09-01 |
| UNSPSC 코드 | 31171505 |

기술 사양

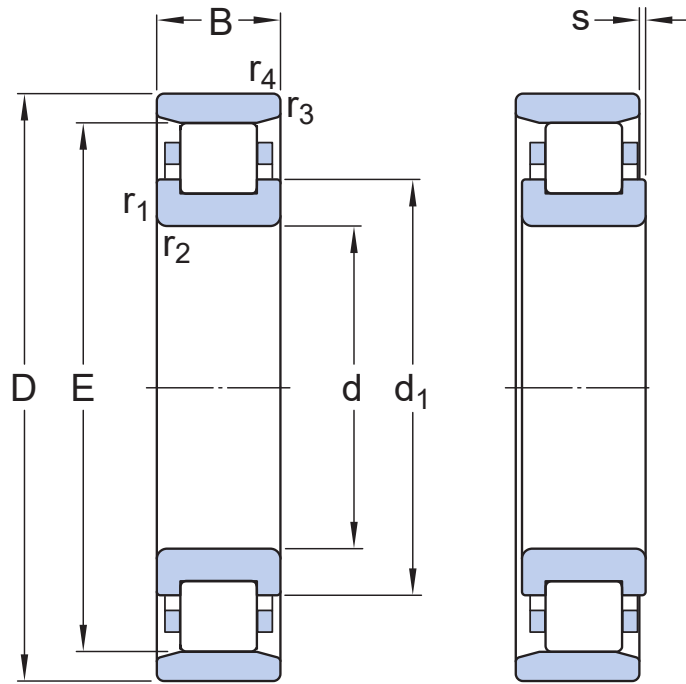

치수

| | | |
|------------------|-------------|--------------|
| d | 65 mm | 보어 직경 |
| D | 120 mm | 외경 |
| B | 23 mm | 너비 |
| d ₁ | ≈ 84.4 mm | 내륜 솔더 직경 |
| E | 108.5 mm | 외륜 궤도륜 직경 |
| r _{1,2} | min. 1.5 mm | 챔퍼 치수 |
| r _{3,4} | min. 1.5 mm | 챔퍼 치수 |
| s | max. 1.4 mm | 허용가능한 축방향 변위 |

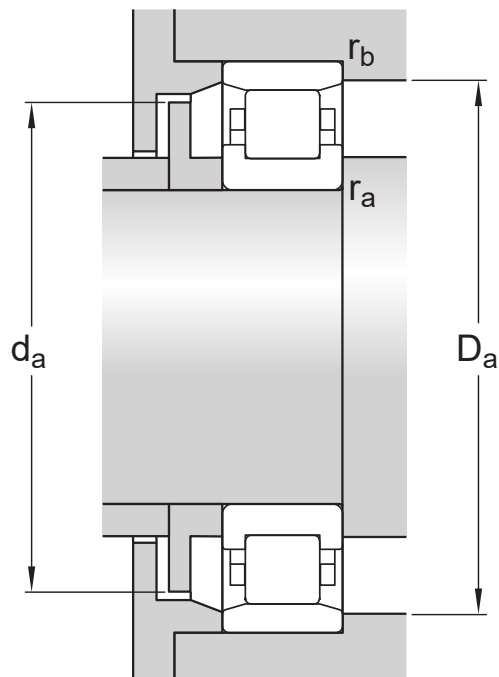

접합부 치수

| | | |
|-------|-------------|-------------|
| d_a | min. 74 mm | 스페이서 슬리브 직경 |
| d_a | max. 106 mm | 스페이서 슬리브 직경 |
| D_a | min. 111 mm | 하우징 접합부 직경 |
| D_a | max. 112 mm | 하우징 접합부 직경 |
| r_a | max. 1.5 mm | 필렛 반경 |
| r_b | max. 1.5 mm | 필렛 반경 |

계산 데이터

| | | |
|-------------|-------|--------------|
| SKF 성능 클래스 | | SKF Explorer |
| 기본 동적 하중 등급 | C | 122 kN |
| 기본 정적 하중 등급 | C_0 | 118 kN |
| 피로하중 한계 | P_u | 15.6 kN |
| 기준 속도 | | 6 300 r/min |
| 제한 회전수 | | 6 700 r/min |
| 최소 하중 요소 | k_f | 0.12 |
| 값 제한 | e | 0.2 |
| 계산 요소 | Y | 0.6 |

공차 및 틈새

일반 베어링 사양

- 공차: 정상(메트릭), P6, 정상(인치)
- 반경 방향 내부 틈새: 원통 보어, 테이퍼 보어
- 축방향 내부 틈새: NUP, NJ + HJ

베어링 인터페이스

- 표준 조건에서 시트 공차
- 공차와 그에 따른 끼워맞춤

이용약관