

INA

Track rollers

TRACK ROLLER GENERAL

정밀 베어링 — 회전 또는 직선 운동에서 마찰을 줄이고 하중을 지지하는 정밀 기계요소입니다. 용도와 하중 조건에 따라 적합한 형식과 정밀도 등급을 선택하며, 정확한 치수와 표면 품질로 안정적인 운전과 긴 사용 수명을 제공합니다.

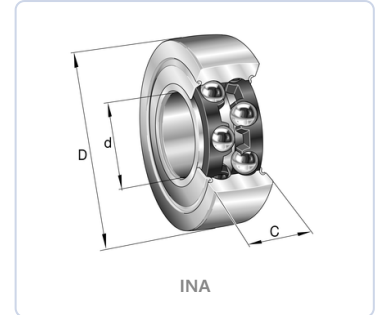

BOUNDARY DIMENSIONS / 경계 치수

d	inner diameter	25 mm
D	outer diameter	62 mm
C	width	20,6 mm
d2	diameter of thrust washer	34,2 mm
R	radius of outer ring outside profile	500 mm

SPEED / 한계 속도

nD G	speed on permanent grease lubrication	6.500 1/min
-------------	---------------------------------------	--------------------

LOAD RATINGS / 정격 하중

Cr w	effective dynamic load rating radial	19.700 N
CO_r w	effective static load rating radial	15.800 N
Cur w	effective fatigue limit load radial	810 N
Fr per	permissible dynamic load radial	15.800 N

OTHER / 기타

≈m	weight	0.34 kg
rmin	rmin	1 mm