

FAG

Cylindrical roller b.

ROLLER CYLINDRICAL

원통형 롤러 베어링 — 원통형 롤러 베어링은 롤러와 궤도가 선접촉을 이루어 매우 높은 경방향 하중과 고속 회전을 동시에 수용합니다. NU·NJ·N·NUP 등 플랜지 구성에 따라 축방향 변위 수용 또는 한/양방향 위치 고정기 가능하며, 분리형 설계로 장착과 정비가 용이합니다. 기어박스, 전동기, 압연 설비 등 중하중 용도에 널리 쓰입니다.

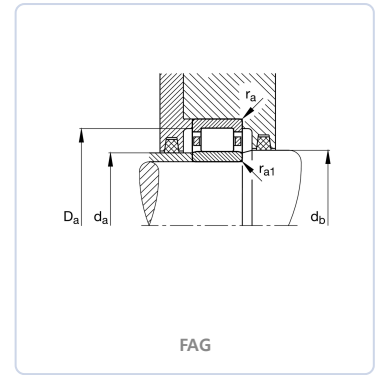

BOUNDARY DIMENSIONS / 경계 치수

d	inner diameter	240 mm
D	outer diameter	440 mm
B	width	120 mm
E	raceway diameter outer ring	399 mm
F	raceway diameter inner ring	287 mm
D1 min	minimum rib diameter outer ring	376,6 mm

SPEED / 한계 속도

nG	limiting speed rpm	2.250 1/min
nGr	reference speed rpm	900 1/min

MOUNTING DIMENSIONS / 장착 치수

da min	da min	257 mm
da max	da max	284,5 mm
db min	minimum shaft shoulder	289,5 mm
Da max	da max housing	423 mm

LOAD RATINGS / 정격 하중

Cr	dynamic load cr n	1.850.000 N
C0r	static load c0r n	2.800.000 N
Cur	fatigue load cur n	295.000 N

TEMPERATURE / 온도

Tmin	temperature min c	-30 °C
Tmax	temperature max c	150 °C

OTHER / 기타

≈m	weight	81,5 kg
ra max	ra max	3 mm
rmin	rmin	4 mm
s	axial displacement	10,2 mm