

Image may differ from product. See technical specification for details.

## 22326 CCJA/W33VA405

진동 어플리케이션용 스페리컬 베어링, 재윤활 기능 포함

스페리컬 베어링은 양방향으로 무거운 하중을 수용할 수 있습니다. 스페리컬 베어링은 자동조심이 가능하며, 비정렬 및 샤프트의 휨을 수용할 수 있습니다. 이 과정에서 마찰이나 온도 증가가 거의 없습니다. 이 베어링 설계는 다양한 유형의 진동 기계류에서 뛰어난 성능을 제공합니다. 설계에는 재윤활을 용이하게 하는 기능이 포함되어 있습니다. 하우징, 슬리브 및 너트를 포함한 모듈식 시스템에서 사용할 수 있습니다.

- 비조심 수용, 높은 하중 수용 능력, 매우 높은 진동 레벨 수용, 낮은 마찰 및 긴 사용 수명, 증가된 내마모성

## 개요

### 치수

|       |        |
|-------|--------|
| 보어 직경 | 130 mm |
| 외경    | 280 mm |
| 너비    | 93 mm  |

### 성능

|             |              |
|-------------|--------------|
| 기본 동적 하중 등급 | 1 176 kN     |
| 기본 정적 하중 등급 | 1 320 kN     |
| 기준 속도       | 1 800 r/min  |
| 제한 회전수      | 2 400 r/min  |
| SKF 성능 클래스  | SKF Explorer |

### 속성

|  |                           |
|--|---------------------------|
| 열 개수   | 2                         |
| 로케이팅 기능, 베어링 외륜  | 없음                        |
| 보어 유형  | 원통형                       |
| 케이지  | 표면 강화 판금                  |
| 경방향 내부틈새   | C4                        |
| 치수에 대한 공차 등급   | 정상, P5급의 보어 그리고 외경 P6     |
| 런아웃 공차 등급  | P5                        |
| 씰링   | 없음                        |
| 윤활유  | 없음                        |
| 재윤활 기능   | 포함                        |
| 재제조가능여부  | 예                         |
| Indicative carbon footprint for new product            | 99.5 kg CO <sub>2</sub> e |
| Indicative carbon footprint for remanufactured product | 34.8 kg CO <sub>2</sub> e |

### 물류

|           |             |
|-----------|-------------|
| 제품 순 중량   | 27.6 kg     |
| eClass 코드 | 23-05-09-11 |
| UNSPSC 코드 | 31171510    |

# 기술 사양

보어 유형

원통형

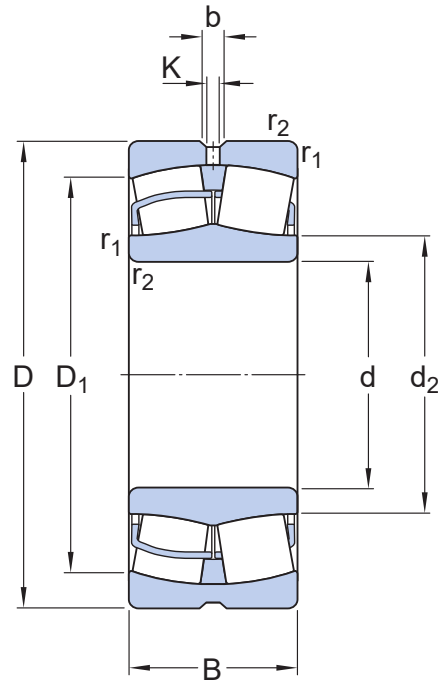

## 치수

|                  |                       |  |
|------------------|-----------------------|--|
| d                | 130 mm                | 보어 직경  |
| $t_{\Delta dmp}$ | -0.013 - 0 mm         | Deviation limits of mid-range bore diameter    |
| D                | 280 mm                | 외경   |
| $t_{\Delta Dmp}$ | -0.025 - 0 mm         | Deviation limits of mid-range outside diameter |
| B                | 93 mm                 | 너비   |
| $t_{\Delta Bs}$  | -0.08 - 0 mm          | Deviation limits of ring width                 |
| $d_2$            | ≈ 164 mm              | 내륜 솔더 직경                                       |
| $D_1$            | ≈ 233 mm              | 외륜 솔더/리세스 직경                                   |
| b                | 16.7 mm               | 윤활 홈 너비  |
| K                | 9 mm                  | 윤활 구멍 직경                                       |
| $r_{1,2}$        | min. 4 mm             | 참퍼 치수  |
|                  | 정상, P5급의 보어 그리고 외경 P6 | ISO tolerance class for dimensions             |

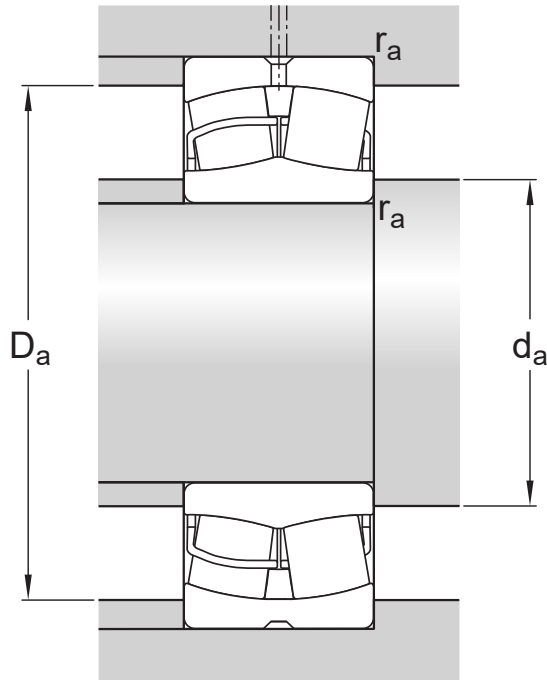

## 접합부 치수

|       |             |            |
|-------|-------------|------------|
| $d_a$ | min. 147 mm | 하우징 접합부 직경 |
| $D_a$ | max. 263 mm | 하우징 접합부 직경 |
| $r_a$ | max. 3 mm   | 필렛 반경      |

## 계산 데이터

|                     |       |                      |
|---------------------|-------|----------------------|
| SKF 성능 클래스          |       | SKF Explorer         |
| 기본 동적 하중 등급         | C     | 1 176 kN             |
| 기본 정적 하중 등급         | $C_0$ | 1 320 kN             |
| 피로하중 한계             | $P_u$ | 114 kN               |
| 기준 속도               |       | 1 800 r/min          |
| 제한 회전수              |       | 2 400 r/min          |
| 값 제한                | e     | 0.35                 |
| 계산 요소               | $Y_1$ | 1.9                  |
| 계산 요소               | $Y_2$ | 2.9                  |
| 계산 요소               | $Y_0$ | 1.8                  |
| 오일 윤활의 허용 가능한 회전 가속 |       | 853 m/s <sup>2</sup> |
| 오일 윤활의 허용 가능한 선형 가속 |       | 196 m/s <sup>2</sup> |

## Tolerances of run-out

|  |           |           |
|--|-----------|-----------|
| Range of section height at inner ring of assembled bearing | $t_{kia}$ | 8 $\mu$ m |
|--|-----------|-----------|

|  |           |                   |
|--|-----------|-------------------|
| Maximum run-out of inner ring side face to the bore        | $t_{Sd}$  | 10 $\mu\text{m}$  |
| Range of section height at outer ring of assembled bearing | $t_{Kea}$ | 18 $\mu\text{m}$  |
| Perpendicularity of outer ring outside surface             | $t_{SD}$  | 6.5 $\mu\text{m}$ |
| ISO tolerance class for geometrical tolerances             |           | P5                |

## 경방향 내부틈새

|                           |                   |
|---------------------------|-------------------|
| Minimum initial clearance | 190 $\mu\text{m}$ |
| Maximum initial clearance | 240 $\mu\text{m}$ |

## 공차 및 틈새

### GENERAL BEARING SPECIFICATIONS

- Tolerances: Normal, P6, P5, tapered bore 1:12, tapered bore 1:30
- Radial internal clearance: cylindrical bore, tapered bore

### BEARING INTERFACES

- Seat tolerances for standard conditions
- Tolerances and resultant fit



이용약관